

SP-H9

Altoparlante JS100-SP | 100W | 11 ohm | 120 dB

EAN: 5414184223967

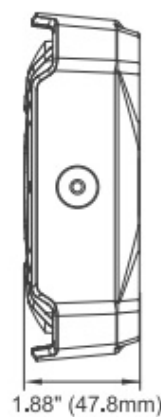
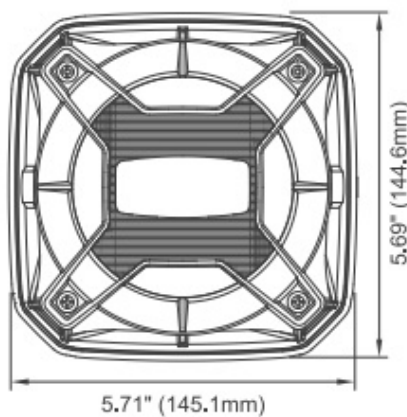
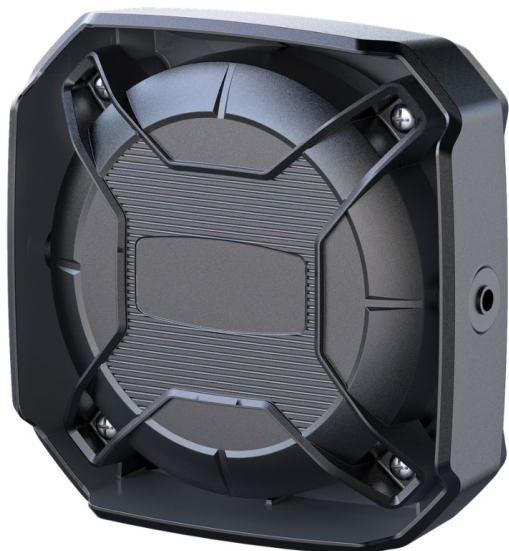

Specifiche

Caratteristiche	Corpo in plastica composita, resistente alla corrosione, rigido e adatto alle condizioni più estreme
Da ordinare presso	1
Dimensioni	145 mm x 145 mm x 48 mm
Fornito con	Staffa a L
Grado di protezione IP	IP54
Montaggio	Supporto

Peso (kg)	1,48 kg
Specifiche	11 ohm
Temperatura di esercizio	-30°C / +65°C
Tipo	Altoparlante
Watt	100 Watt
a Decibel	120 dB(A) @ 3 metri